

## КОЛЕСНЫЙ ПОГРУЗЧИК

# WA180-3

МОЩНОСТЬ НА МАХОВИКЕ **110 л.с.** (82 кВт) при 2 400 об/мин  
ВМЕСТИМОСТЬ КОВША **1,5 – 2,2 м<sup>3</sup>** (2,0 – 2,9 куб. ярда)  
ЭКСПЛУАТАЦИОННАЯ МАССА **8 890 кг** (19 600 фунтов)



На рисунках может быть изображено оборудование, устанавливаемое по заказу

- Мощный двигатель S6D102E компании Komatsu обеспечивает выполнение работ с высокой производительностью
- Большая вместимость ковша и значительная высота разгрузки повышают общую производительность и эксплуатационную эффективность
- Четырехскоростная коробка передач обеспечивает оптимальную скорость передвижения, что повышает маневренность машины
- Безударный понижающий переключатель (передачи) на рычаге управления стрелой улучшает внедрение ковша в грунт и его заполнение
- Гидравлическая система рулевого управления с полноповоротным клапаном, быстро реагирует при минимальных усилиях оператора
- Дифференциал с пропорциональным распределением крутящего момента обеспечивает более плавное и устойчивое передвижение по пересеченной местности, что увеличивает ресурс шин
- Установленная на резиновых опорах нижняя рама кабины уменьшает вибрацию и снижает уровень шума
- Использование на погрузчике не требующих регулировки рабочего и стояночного тормозов способствует повышению производительности и снижению времени простоя
- Боковые дверцы отсека двигателя по типу крыло чайки облегчают доступ к двигателю и упрощают проверку масла двигателя и замену масляных фильтров двигателя
- Высококачественная антикоррозионная краска обеспечивает длительный срок службы

**KOMATSU**

# Легкость и удобство эксплуатации при высокой степени надежности и производительности



На рисунках может быть изображено оборудование, устанавливаемое по заказу

## Легкость переключения направления хода и передач

Использование коробки передач с электрическим управлением позволяет легко переключать направление хода и все передачи, одновременно удерживая рулевое колесо, обеспечивая быстрое изменение направления движения и переключение передач.



## Низкий уровень шума и вибрации

Кабина установлена на резиновых опорах, которые уменьшают шум и вибрацию передаваемые на кабину. Благодаря такому решению, снижается утомляемость оператора.

## Легко считываемые приборы

В кабине погрузчика WA180-3 установлена приборная панель автомобильного типа с аналоговой индикацией, которая позволяет оператору быстро и четко оценивать рабочие условия. Рулевое колесо имеет двухспицевую конструкцию, обеспечивая лучший обзор индикаторной панели.



## Удобные тормозные педали

На погрузчике WA180-3 установлены педали рабочего тормоза которые можно использовать по принципу педали акселератора, т.е. не поднимая пятки, что в значительной мере снижает утомляемость оператора. Стояночный тормоз оснащен педалью нажимного типа, обеспечивающей эффективное торможение при легком нажатии.



Ножная педаль стояночного тормоза нажимного типа

Педаль рабочего тормоза органичного типа

## Интегрированный переключатель света

Переключатель света объединен с переключателем указателей поворота для упрощения управления машиной.



## Система рулевого управления с полноповоротным клапаном

На погрузчике WA180-3 установлена гидравлическая система рулевого управления компании Komatsu, оснащенная полноповоротным клапаном, которая быстро реагирует на управляющие воздействия, что снижает утомляемость оператора. Благодаря использованию этой системы, оператор затрачивает минимальные усилия для управления машиной даже при выполнении крутых поворотов.

## Сокращение времени на внедрение ковша в грунт и его заполнение

Безударный понижающий переключатель (передачи) на рычаге управления стрелой обеспечивает переключение со 2-й передачи на 1-ю для увеличения тягового усилия и, следовательно, улучшения загрузки ковша. При установке рычага переключения направления хода в положение «задний ход» происходит автоматическое переключение с 1-й передачи на 2-ю, благодаря чему сокращается продолжительность цикла.

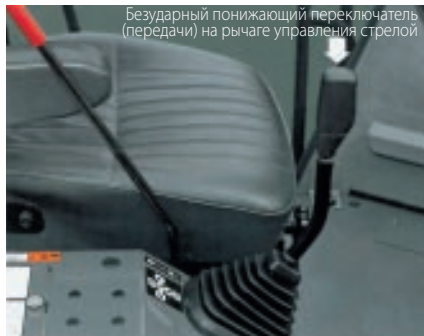

Безударный понижающий переключатель (передачи) на рычаге управления стрелой

## Значительная высота разгрузки ковша

Конструкция погрузчика WA180-3 обеспечивает большую высоту разгрузки ковша, необходимую для работы с дорожными самосвалами. Оператор может без труда ровно распределять погружаемый материал в кузов самосвала.

## Отличная устойчивость

Погрузчик WA180-3 имеет широкую колею (1820 мм или 6 футов) и длинную колесную базу (2700 мм или 8 футов 10 дюймов), что обеспечивает максимальную устойчивость машины и, следовательно, повышает безопасность оператора во время погрузки и передвижения.

## Боковые дверцы отсека двигателя по типу крыло чайки и полностью открывающаяся задняя защитная решетка радиатора

Боковые дверцы отсека двигателя в форме крыла чайки легко открываются вверх. Это позволяет осуществлять быструю проверку состояния двигателя и выполнять необходимые работы по его обслуживанию и ремонту с уровня земли. Кроме того, задняя крышка радиатора полностью открывается с помощью газовых амортизаторов при одном нажатии, что облегчает проверку аккумуляторных батарей и очистку радиатора.



## Надежная силовая передача

Двигатель, гидротрансформатор, коробка передач, а также гидравлическое оборудование и электрические узлы проходят жесткий контроль качества для обеспечения их надежности и долговечности.

## Высокое качество окраски

В целях защиты от коррозии и длительной эксплуатации большая часть наружных панелей обрабатывается катионным электрически осаждаемым грунтом и нанесением окрасочного покрытия меламиновым спеканием. Кроме того, некоторые наружные детали выполнены из полимеров.

## Увеличенный ресурс шин

Использование дифференциала с пропорциональным распределением крутящего момента на обоих мостах обеспечивает лучшую проходимость и более плавный ход при движении машины по илистым или песчаным грунтам и уменьшает пробуксовку шин, что способствует увеличению их срока службы.

## Надежная тормозная система

Для повышения безопасности погрузчик WA180-3 оснащен двумя независимыми тормозными контурами с гидравлическим приводом. Дисковые тормоза мокрого типа полностью герметизированы, что предотвращает проникновение в них пыли и грязи, благодаря этому повышается их эксплуатационный ресурс. Дисковые тормоза мокрого типа компании Komatsu не требуют регулировки тормозных дисков.



## Дисковый стояночный тормоз мокрого типа

В качестве стояночного также используется дисковый тормоз мокрого типа, не требующий регулировок, что обеспечивает его постоянную надежность и максимальный срок службы даже в случае эксплуатации машины в самых тяжелых условиях.

## Незабывающиеся пластины радиатора

Усовершенствованная конструкция пластин радиатора снижает вероятность забивания радиатора грязью и повреждения пластин, а также облегчает процесс очистки радиатора.

## ТЕХНИЧЕСКИЕ ХАРАКТЕРИСТИКИ



### ДВИГАТЕЛЬ

Модель ..... Komatsu S6D102E-1  
 Тип ..... 4-тактный, с водяным охлаждением  
 Тип всасывания ..... турбонаддув  
 Число цилиндров ..... 6  
 Диаметр цилиндра X ход поршня ..... **102 X 120 мм** (4,0" X 4,7")  
 Рабочий объем цилиндра ..... **5,88 л** (359 см<sup>3</sup>)  
 Рабочие характеристики  
 Мощность на маховике  
 полезная ..... **110 л.с.** (HP) (82 кВт) (SAE J1349)  
 полная ..... **112 л.с.** (PS) (82 кВт) (DIN 6270)  
 Номинальная частота вращения..... 2400 об/мин  
 Топливная система ..... с непосредственным впрыском  
 Регулятор ЧВД ..... механический, всережимный  
 Система смазки  
 Способ смазки ..... принудительная смазка  
 с использованием шестеренного насоса  
 Масляный фильтр ..... полнопоточного типа  
 Воздухоочиститель ..... сухого типа, с двумя фильтрующими  
 элементами, пылеудалятелем и индикатором засоренности



### ТРАНСМИССИЯ

Гидротрансформатор  
 Тип ..... 3-элементный, одноступенчатый, однофазный  
 Коробка передач  
 Тип ..... с промежуточным валом,  
 с переключением под нагрузкой  
 Скорость хода: **км/ч** (миль в час)  
 Замеренная с шинами размерности 18,4-24

Передачи	1-я	2-я	3-я	4-я
Передний ход	<b>7,2</b> (4,5)	<b>12,0</b> (7,5)	<b>22,0</b> (13,7)	<b>34,5</b> (21,4)
Задний ход	<b>7,7</b> (4,8)	<b>12,6</b> (7,8)	<b>22,9</b> (14,2)	<b>35,0</b> (21,7)

Замеренная с шинами 14,00-24 и 17,5-25

Передачи	1-я	2-я	3-я	4-я
Передний ход	<b>7,1</b> (4,4)	<b>11,8</b> (7,3)	<b>21,7</b> (13,5)	<b>34,0</b> (21,1)
Задний ход	<b>7,6</b> (4,7)	<b>12,4</b> (7,7)	<b>22,6</b> (14,0)	<b>34,5</b> (21,4)

Замеренная с шинами 15,5-25

Передачи	1-я	2-я	3-я	4-я
Передний ход	<b>6,8</b> (4,2)	<b>11,3</b> (7,0)	<b>20,8</b> (12,9)	<b>32,8</b> (20,4)
Задний ход	<b>7,3</b> (4,5)	<b>11,9</b> (7,4)	<b>21,7</b> (13,5)	<b>33,3</b> (20,7)



### МОСТЫ И КОНЕЧНЫЕ ПЕРЕДАЧИ

Система привода хода ..... на 4 колеса  
 Передний мост ..... жестко закрепленный,  
 с полуразгруженными полуосями  
 Задний мост ..... с опорой центрального пальца,  
 с полуразгруженными полуосями,  
 полный угол качания балансира 24°  
 Редуктор ..... коническая шестерня со спиральным зубом  
 Дифференциал ..... с пропорциональным распределением  
 крутящего момента  
 Конечная передача ..... планетарный одноступенчатый редуктор



### ТОРМОЗА

Рабочие тормоза ..... дисковые мокрого типа, с гидравлическим  
 приводом, действующие на все 4 колеса  
 Стояночный тормоз ..... дисковый тормоз мокрого типа  
 Аварийный тормоз ..... используется стояночный тормоз



### СИСТЕМА РУЛЕВОГО УПРАВЛЕНИЯ

Тип ..... шарнирно-сочлененная рама, гидроусили-  
 тель, полноповоротный клапан  
 Угол поворота ..... 40° в каждую сторону  
 Минимальный радиус поворота  
 по центру наружной шины ..... **4650 мм** (15'3")



### ГИДРАВЛИЧЕСКАЯ СИСТЕМА

Система рулевого управления  
 Гидронасос ..... шестеренный  
 Подача насоса ..... **106 л/мин** (28 гал. США в мин) при номи-  
 нальной частоте вращения двигателя  
 Давление срабатывания  
 предохранительного клапана ..... **190 кг/см<sup>2</sup>** (2700 фунтов на кв. дюйм)  
 Гидроцилиндры  
 Тип ..... поршневые, двустороннего действия  
 Число ..... 2  
 Диаметр X ход поршня ..... **60 X 340 мм** (2,3 X 13,4")  
 Управление погрузочным оборудованием  
 Гидронасос ..... шестеренный  
 Подача насоса ..... **144 л/мин** (38,0 гал. США в мин) при номи-  
 нальной частоте вращения двигателя  
 Давление срабатывания  
 предохранительного клапана ..... **210 кг/см<sup>2</sup>** (3000 фунтов на кв. дюйм)  
 Гидроцилиндры  
 Тип ..... поршневые, двустороннего действия  
 Число цилиндров – диаметр цилиндра X ход поршня:  
 Гидроцилиндр стрелы ..... 2 – **110 X 618 мм** (4,3 X 24,3")  
 Гидроцилиндр ковша ..... 1 – **120 X 423 мм** (4,7 X 16,7")  
 Гидрораспределитель ..... двухзолотникового типа  
 Положения управления  
 Стрела ..... подъем, удержание, опускание  
 и плавающее положение  
 Ковш ..... запрокидывание, удержание и разгрузка  
 Продолжительность элементов гидравлического цикла  
 (при номинальной загрузке ковша)  
 Подъем ..... 5,0 с  
 Разгрузка ..... 1,1 с  
 Опускание (порожного ковша) ..... 2,5 с



### ЗАПРОВОЧНЫЕ ЕМКОСТИ ПРИ ТЕХОБСЛУЖИВАНИИ

Система охлаждения ..... **20 л** 5,3 гал. США  
 Топливный бак ..... **170 л** 44,9 гал. США  
 Картер двигателя ..... **19,5 л** 5,2 гал. США  
 Гидросистема ..... **41 л** 10,8 гал. США  
 Картер каждого моста (переднего и заднего) ..... **14 л** 3,7 гал. США  
 Картер гидротрансформатора и коробки передач ..... **23,5 л** 6,2 гал. США  
 Выберите наиболее подходящие шины в зависимости от рабочих  
 требований.



### ШИНЫ

14,00-24-12PR (L-2)  
 14,00-24-12PR (L-3)  
 15,5-25-12PR (L-2)  
 15,5-25-12PR (L-3)  
 17,5-25-12PR (L-2)  
 17,5-25-12PR (L-3)  
 17,5R 25

## ВЫБОР КОВША

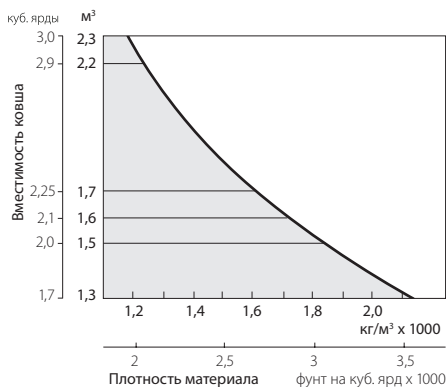

	Вместимость с «шапкой», м³ (куб. ярды)	Вместимость геометрическая, м³ (куб. ярды)	Ширина ковша, мм (футы)	Масса ковша, кг (фунты)	Усилие отрыва, кг (фунты)
I Универсальный ковш со сменными режущими кромками (погрузка и выемка земли, песка и ряда других часто перемещаемых материалов)	<b>1,7</b> (2,25)	<b>1,55</b> (2,02)	<b>2440</b> (8')	<b>710</b> (1 570)	<b>7940</b> (17 500)
II Универсальный ковш с зубьями	<b>1,6</b> (2,1)	<b>1,34</b> (1,75)	<b>2440</b> (8')	<b>665</b> (1 470)	<b>8570</b> (18 890)
III Землеройный ковш со сменными режущими кромками	<b>1,5</b> (2,0)	<b>1,3</b> (1,7)	<b>2440</b> (8')	<b>725</b> (1 600)	<b>8300</b> (18 300)
IV Землеройный ковш с зубьями (погрузка и выемка щебенки и взорванной породы)	<b>1,5</b> (2,0)	<b>1,27</b> (1,66)	<b>2440</b> (8')	<b>670</b> (1 480)	<b>8980</b> (19 800)
V Ковш для легких сыпучих материалов со съёмными режущими кромками (легкий ковш большой вместимости)	<b>2,2</b> (2,9)	<b>1,9</b> (2,5)	<b>2440</b> (8')	<b>800</b> (1 760)	<b>6590</b> (14 530)

Шины/Ковши	Эксплуатационная масса, кг (фунты)				Статическая опрокидывающая нагрузка, кг (фунты)											
	I	II	III	IV	В прямом направлении				При повороте на 35°				При полном повороте на 40°			
					I	II	III	IV	I	II	III	IV	I	II	III	IV
18,4-24-10PR (L-2)	<b>8700</b> 19 180	<b>8655</b> 19 080	<b>8715</b> 19 210	<b>8660</b> 19 090	<b>7560</b> 16 670	<b>7620</b> 16 800	<b>7645</b> 16 860	<b>7720</b> 17 020	<b>6805</b> 15 000	<b>6860</b> 15 130	<b>6880</b> 15 170	<b>6950</b> 15 320	<b>6580</b> 14 510	<b>6630</b> 14 620	<b>6650</b> 14 660	<b>6720</b> 14 820
14,00-24-12PR (L-2)	<b>8720</b> 19 220	<b>8675</b> 19 120	<b>8735</b> 19 260	<b>8810</b> 19 420	<b>7570</b> 16 690	<b>7630</b> 16 820	<b>7655</b> 16 880	<b>7730</b> 17 040	<b>6815</b> 15 030	<b>6870</b> 15 150	<b>6890</b> 15 190	<b>6960</b> 15 350	<b>6590</b> 14 530	<b>6640</b> 14 640	<b>6660</b> 14 690	<b>6725</b> 14 830
14,00-24-12PR (L-3)	<b>8800</b> 19 400	<b>8755</b> 19 300	<b>8815</b> 19 430	<b>8890</b> 19 600	<b>7630</b> 16 820	<b>7690</b> 16 960	<b>7715</b> 17 010	<b>7790</b> 17 180	<b>6870</b> 15 150	<b>6920</b> 15 260	<b>6945</b> 15 310	<b>7010</b> 15 460	<b>6640</b> 14 640	<b>6690</b> 14 750	<b>6715</b> 14 810	<b>6780</b> 14 950
15,5-25-12PR (L-2)	<b>8630</b> 19 030	<b>8585</b> 18 930	<b>8645</b> 19 060	<b>8720</b> 19 220	<b>7510</b> 16 560	<b>7570</b> 16 690	<b>7595</b> 16 750	<b>7670</b> 16 910	<b>6760</b> 14 910	<b>6815</b> 15 030	<b>6835</b> 15 070	<b>6905</b> 15 230	<b>6535</b> 14 410	<b>6585</b> 14 520	<b>6610</b> 14 580	<b>6675</b> 14 720
15,5-25-12PR (L-3)	<b>8680</b> 19 140	<b>8635</b> 19 040	<b>8695</b> 19 170	<b>8770</b> 19 330	<b>7550</b> 17 090	<b>7610</b> 16 780	<b>7635</b> 16 840	<b>7710</b> 17 000	<b>6795</b> 14 980	<b>6850</b> 15 100	<b>6875</b> 15 160	<b>6940</b> 15 300	<b>6570</b> 14 490	<b>6620</b> 14 600	<b>6645</b> 14 650	<b>6710</b> 14 800
17,5-25-12PR (L-2)	<b>8750</b> 19 290	<b>8705</b> 19 190	<b>8765</b> 19 320	<b>8840</b> 19 490	<b>7600</b> 16 760	<b>7660</b> 16 890	<b>7685</b> 16 950	<b>7760</b> 17 110	<b>6840</b> 15 080	<b>6895</b> 15 200	<b>6920</b> 15 260	<b>6985</b> 15 400	<b>6615</b> 14 590	<b>6665</b> 14 700	<b>6685</b> 14 740	<b>6750</b> 14 880
17,5-25-12PR (L-3)	<b>8790</b> 19 380	<b>8745</b> 19 280	<b>8805</b> 19 410	<b>8880</b> 19 580	<b>7630</b> 16 820	<b>7690</b> 16 960	<b>7715</b> 17 010	<b>7790</b> 17 180	<b>6870</b> 15 150	<b>6920</b> 15 260	<b>6945</b> 15 310	<b>7010</b> 15 460	<b>6640</b> 14 640	<b>6690</b> 14 750	<b>6715</b> 14 810	<b>6780</b> 14 950

- Все размерные данные, значения массы и рабочих параметров основаны на стандартах SAE J732с и J742b.
- Указанные значения статической опрокидывающей нагрузки и эксплуатационной массы включают в себя массу смазочных материалов, охлаждающей жидкости, полной заправки бака топливом, кабины с конструкцией ROPS и тела оператора. Устойчивость машины и ее эксплуатационная масса зависят от массы противовеса или балласта, размера шин и другого сменного оборудования. Учитывайте указанные ниже поправки к указанным значениям эксплуатационной массы и статической опрокидывающей нагрузки.
- В указанные значения эксплуатационной массы не входит масса дополнительного противовеса.

## ПРИЧИНЫ ИЗМЕНЕНИЯ МАССЫ

	Изменения эксплуатационной массы		Изменения опрокидывающей нагрузки			
	кг	фунты	В прямом направлении		При полном повороте	
Снятие конструкции кабины с конструкцией ROPS	<b>-500</b>	-1 100	<b>-460</b>	фунты	<b>-400</b>	фунты
Установка навеса с конструкцией ROPS массой <b>320 кг</b> (705 фунтов)	<b>-180</b>	-400	<b>-170</b>	-375	<b>-140</b>	-310
Установка стальной кабины массой <b>310 кг</b> (680 фунтов)	<b>-190</b>	-420	<b>-175</b>	-390	<b>-150</b>	-330
Установка дополнительного противовеса	<b>+280</b>	+620	<b>+520</b>	+1 150	<b>+450</b>	+990

## СТАНДАРТНОЕ ОБОРУДОВАНИЕ

Двигатель Komatsu S6D102E  
 Аккумуляторная батарея 2X12 В/110 А·ч  
 Генератор переменного тока 35 А  
 Стартер 24 В/4,5 кВт  
 Звуковой сигнал заднего хода  
 Фонарь заднего хода  
 Система выключения двигателя, электрическая  
 Приборная панель, монитор со спидометром (км/ч)  
 Указатель поворотов  
 Рулевое колесо с регулируемым углом наклона  
 Сиденье жесткого типа, с регулировкой угла наклона спинки  
 Коробка передач, 4 скорости переднего хода и 4 скорости заднего хода  
 Блок управления коробкой передач, электрический  
 Рабочие тормоза, дисковые мокрого типа  
 Двухзолотниковый гидрораспределитель для управления стрелой и ковшом  
 Гидроцилиндры стрелы и гидроцилиндр ковша  
 Монорычаг для управления рабочим оборудованием  
 Антикоррозионный элемент  
 Стрела  
 Позиционер ковша  
 Противовес  
 Защитная решетка радиатора  
 Шины (18,4-24-10PR (L-2), бескамерные) с ободьями

## ОБОРУДОВАНИЕ, УСТАНОВЛИВАЕМОЕ ПО ЗАКАЗУ

Режущая кромка сменная (болтового крепления)  
 Зубья ковша сменные (болтового крепления)  
 Зубья ковша со сменными наконечниками  
 Гидроцилиндр для ковша большой вместимости  
 Дополнительный противовес  
 Комплект переходников для гидросистемы  
 Трехзолотниковый гидрораспределитель  
 Брезентовый навес  
 Навес из пластикового материала  
 Навес с конструкцией ROPS  
 Стальная кабина  
 Кабина с конструкцией ROPS  
 Кондиционер воздуха  
 Аварийная система рулевого управления  
 Комплект защиты от вандализма  
 Переднее крыло  
 Электронная система регулирования подвески (E.C.S.S.)

Заднее крыло полного профиля  
 Автомобильный радиоприемник  
 Огнетушитель  
 Защита силовой передачи  
 Концевой выключатель стрелы  
 Комплект инструмента  
 Стандартный набор запасных частей  
 Напольный коврик  
 Нагреватель с оттаивателем  
 Омыватель и очиститель заднего стекла  
 Ремень безопасности  
 Солнцезащитный козырек  
 Сиденье на упругой подвеске  
 Зеркало заднего вида

## РАЗМЕРЫ

(Единицы измерения: мм, футо-дюймы)

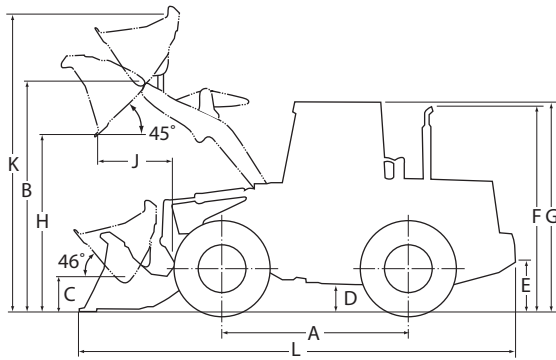

	Шины	18,4-24	14,00-24 и 17,5-25	15,5-25
Ширина колеи		<b>1 820</b> (6'0")	<b>1 820</b> (6'0")	<b>1 820</b> (6'0")
Ширина по наружным краям шин		<b>2 320</b> (7'7")	<b>2 225</b> (7'4") <b>2 260</b> (7'5")	<b>2 220</b> (7'3")
A Колесная база		<b>2 700</b> (8'10")	<b>2 700</b> (8'10")	<b>2 700</b> (8'10")
B Высота до шарнирного пальца при максимальной высоте подъема ковша		<b>3 545</b> (11'7")	<b>3 535</b> (11'7")	<b>3 505</b> (11'6")
C Высота до шарнирного пальца при установке ковша в транспортное положение		<b>365</b> (1'2")	<b>365</b> (1'2")	<b>375</b> (1'3")
D Дорожный просвет		<b>430</b> (1'5")	<b>420</b> (1'5")	<b>390</b> (1'4")
E Высота до сцепного устройства		<b>820</b> (2'8")	<b>810</b> (2'8")	<b>780</b> (2'7")
F Общая высота до верха выхлопной трубы		<b>3 000</b> (9'10")	<b>2 990</b> (9'10")	<b>2 960</b> (9'9")
G Общая высота до верха кабины с конструкцией ROPS		<b>3 100</b> (10'2")	<b>3 090</b> (10'2")	<b>3 060</b> (10'0")

### Измерения сделаны с шинами 18,4-25 (Единицы измерения: мм, футо-дюймы)

Ковши	I	II	III	IV
H. Высота разгрузки при максимальной высоте подъема и угле разгрузки 45°*	<b>2 720</b> (8'11")	<b>2 630</b> (8'8")	<b>2 745</b> (9')	<b>2 660</b> (8'9")
J. Вылет стрелы при максимальной высоте подъема и угле разгрузки 45°*	<b>970</b> (3'2")	<b>1 040</b> (3'5")	<b>940</b> (3'1")	<b>1 015</b> (3'4")
Вылет стрелы на высоте 2 130 мм (7') от режущей кромки при угле разгрузки 45°	<b>1 395</b> (4'7")	<b>1 420</b> (4'8")	<b>1 380</b> (4'6")	<b>1 410</b> (4'8")
Вылет стрелы при горизонтальном положении стрелы и ковша	<b>2 085</b> (6'10")	<b>2 195</b> (7'2")	<b>2 045</b> (6'9")	<b>2 160</b> (7'1")
K. Рабочая высота (при полностью поднятом ковше)	<b>4 700</b> (15'5")	<b>4 700</b> (15'5")	<b>4 645</b> (15'3")	<b>4 645</b> (15'3")
L. Общая длина	<b>6 410</b> (21'0")	<b>6 520</b> (21'5")	<b>6 375</b> (20'11")	<b>6 485</b> (21'3")
Диаметр окружности, описываемой наиболее удаленной точкой боковой стенки ковша, установленного в транспортное положение	<b>10 770</b> (35'4")	<b>10 840</b> (35'7")	<b>10 750</b> (35'3")	<b>10 820</b> (35'6")
Глубина копания	0°	<b>115</b> (4,5")	<b>125</b> (4,9")	<b>115</b> (4,5")
	10°	<b>285</b> (11,2")	<b>310</b> (12,2")	<b>275</b> (10,8")

\*Высота до зубьев ковша или режущей кромки на болтах

### Измерения сделаны с шинами 14,00-24 и 17,5-25 (Единицы измерения: мм, футо-дюймы)

Ковши	I	II	III	IV
H. Высота разгрузки при максимальной высоте подъема и угле разгрузки 45°*	<b>2 710</b> (8'11")	<b>2 620</b> (8'7")	<b>2 735</b> (9')	<b>2 650</b> (8'8")
J. Вылет стрелы при максимальной высоте подъема и угле разгрузки 45°*	<b>980</b> (3'3")	<b>1 050</b> (3'5")	<b>950</b> (3'1")	<b>1 025</b> (3'4")
Вылет стрелы на высоте 2 130 мм (7') от режущей кромки при угле разгрузки 45°	<b>1 405</b> (4'7")	<b>1 430</b> (4'8")	<b>1 390</b> (4'7")	<b>1 415</b> (4'8")
Вылет стрелы при горизонтальном положении стрелы и ковша	<b>2 095</b> (6'10")	<b>2 205</b> (7'3")	<b>2 055</b> (6'9")	<b>2 170</b> (7'1")
K. Рабочая высота (при полностью поднятом ковше)	<b>4 690</b> (15'5")	<b>4 690</b> (15'5")	<b>4 635</b> (15'2")	<b>4 635</b> (15'2")
L. Общая длина	<b>6 420</b> (21'1")	<b>6 530</b> (21'5")	<b>6 385</b> (20'11")	<b>6 495</b> (21'4")
Диаметр окружности, описываемой наиболее удаленной точкой боковой стенки ковша, установленного в транспортное положение	<b>10 790</b> (35'5")	<b>10 860</b> (35'8")	<b>10 770</b> (35'4")	<b>10 840</b> (35'7")
Глубина копания	0°	<b>125</b> (4,9")	<b>135</b> (5,3")	<b>125</b> (4,9")
	10°	<b>295</b> (11,6")	<b>320</b> (12,6")	<b>285</b> (11,2")

\*Высота до зубьев ковша или режущей кромки на болтах

### Измерения сделаны с шинами 15,5-25 (Единицы измерения: мм, футо-дюймы)

Ковши	I	II	III	IV
H. Высота разгрузки при максимальной высоте подъема и угле разгрузки 45°*	<b>2 680</b> (8'10")	<b>2 590</b> (8'6")	<b>2 705</b> (8'10")	<b>2 620</b> (8'7")
J. Вылет стрелы при максимальной высоте подъема и угле разгрузки 45°*	<b>1 010</b> (3'4")	<b>1 080</b> (3'7")	<b>980</b> (3'3")	<b>1 055</b> (3'6")
Вылет стрелы на высоте 2 130 мм (7') от режущей кромки при угле разгрузки 45°	<b>1 425</b> (4'8")	<b>1 445</b> (4'9")	<b>1 410</b> (4'8")	<b>1 435</b> (4'8")
Вылет стрелы при горизонтальном положении стрелы и ковша	<b>2 125</b> (7')	<b>2 235</b> (7'4")	<b>2 085</b> (6'10")	<b>2 200</b> (7'3")
K. Рабочая высота (при полностью поднятом ковше)	<b>4 660</b> (15'3")	<b>4 660</b> (15'3")	<b>4 605</b> (15'1")	<b>4 605</b> (15'1")
L. Общая длина	<b>6 445</b> (21'2")	<b>6 555</b> (21'6")	<b>6 410</b> (21'0")	<b>6 520</b> (21'5")
Диаметр окружности, описываемой наиболее удаленной точкой боковой стенки ковша, установленного в транспортное положение	<b>10 830</b> (35'6")	<b>10 900</b> (35'9")	<b>10 810</b> (35'6")	<b>10 880</b> (35'8")
Глубина копания	0°	<b>155</b> (6,1")	<b>165</b> (6,5")	<b>155</b> (6,1")
	10°	<b>325</b> (12,8")	<b>350</b> (13,8")	<b>315</b> (12,4")

\*Высота до зубьев ковша или режущей кромки на болтах

Указанные выше технические характеристики могут относиться к сменному или дополнительному оборудованию, которое отсутствует в вашем регионе. Пожалуйста, проконсультируйтесь у вашего местного дистрибьютора Komatsu по оборудованию, которое вам необходимо. Материалы и характеристики могут быть изменены без предварительного уведомления.

**KOMATSU**